

## Manuale di installazione vivavoce BLUETOOTH

Impianto dedicato alle vetture HONDA con tasti controllo radio sul volante

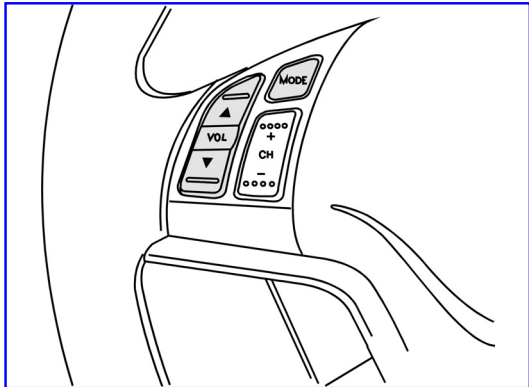

### VIVAVOCE BLUETOOTH E00CVOL

#### NOTA!

Il seguente manuale è valido per i prodotti acquistati da luglio 2010 in quanto dotati di ultimo aggiornamento SW.

Verificare il numero di revisione software identificabile sull'etichetta della centralina comandi al volante:

2110033700 sia aggiornato alla revisione SW **00.12.00.30** o successive(da luglio 2010).

2110033701 sia aggiornato alla revisione SW **01\_00\_01\_00** o successive(da settembre 2011).



Le informazioni tecniche incluse nel seguente manuale sono da ritenersi puramente indicative e l'azienda produttrice non si assume alcuna responsabilità relativamente alle stesse.

Il personale tecnico preposto all'installazione è tenuto a verificare con la dovuta diligenza e sotto la propria responsabilità le informazioni riportate a secondo il tipo di vettura (es. punti di connessione specifici del modello).

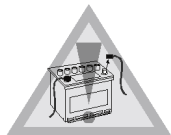

## NORME D'INSTALLAZIONE

- Prima di eseguire qualsiasi operazione staccare il polo negativo della batteria.
- La centralina Bluetooth deve essere installata esclusivamente all'interno dell'abitacolo vettura. Per il fissaggio è consigliato l'uso di velcro o fascette, evitare di eseguire fori sulla lamiera della vettura.
- Per le posizioni ed i collegamenti è buona norma fare riferimento a quanto indicato sulle istruzioni.
- Per evitare vibrazioni, è consigliato fasciare i cablaggi del sistema con nastro in tessuto.
- Evitare nel modo più assoluto connessioni elettriche di tipo rapido.
- Per eventuali connessioni all'impianto della vettura effettuare la crimpatura del filo utilizzando delle giunte splice e isolando la giuntura tramite nastro isolante.

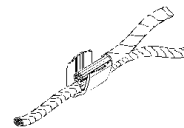

### 1. Composizione KIT

- \* Centralina vivavoce Bluetooth.
- \* Microfono alta sensibilità.
- \* Cablaggio dedicato honda (connettore 17 poli grigio).
- \* Centralina gestione Comandi Volante.

### 2. Optional

- \* P.N. **E00CAB** - Interfaccia cablaggio dedicato honda (connettore 19 poli bianco o blu)

### 3/a. Connessione con autoradio aventi connettore alimentazione - altoparlanti grigio a 17 poli (es. Civic '06, CRV '07)

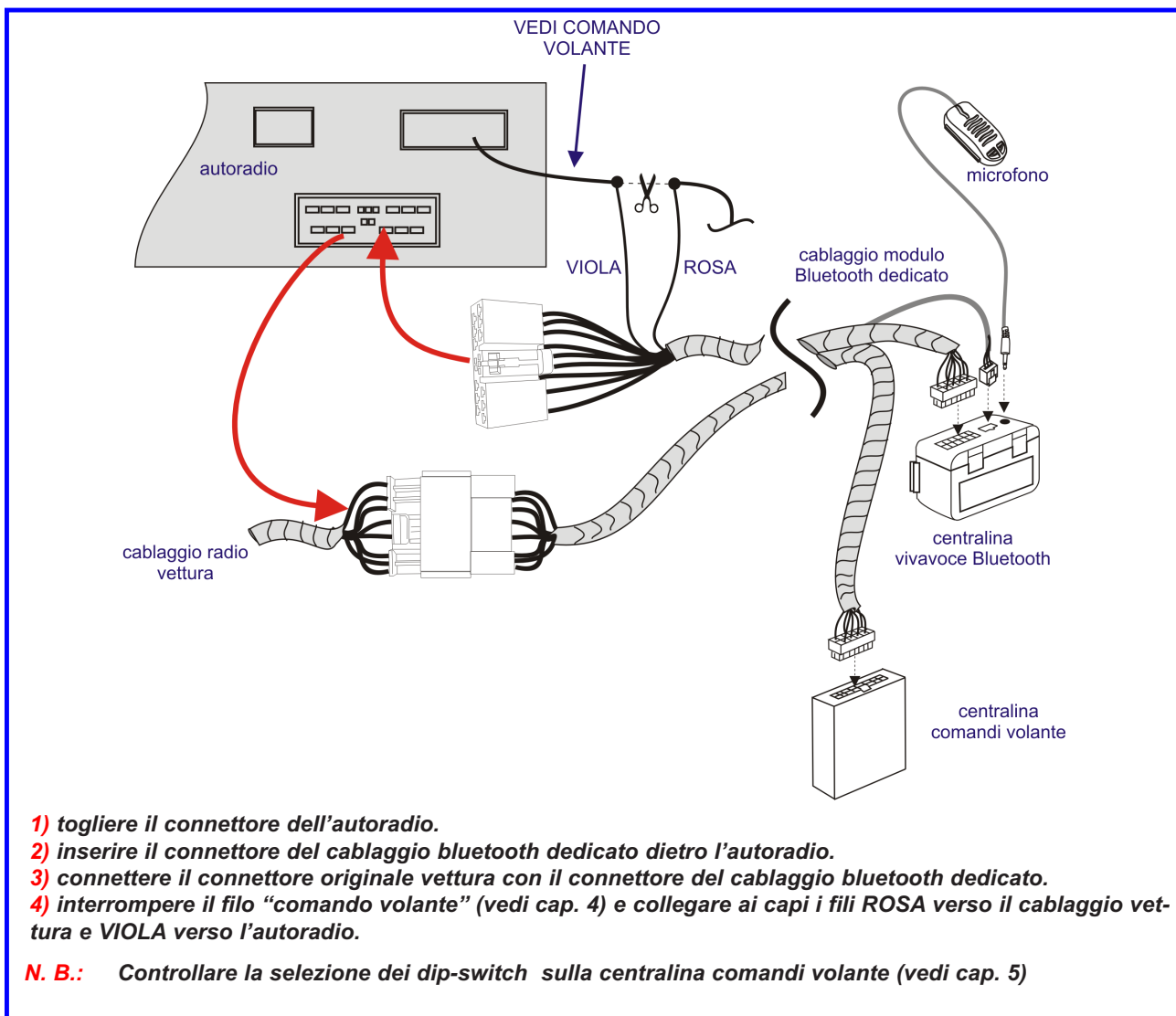

**3/b. Connessione con autoradio aventi connettore alimentazione - altoparlanti bianco o blu a 19 poli** (es. FRV)

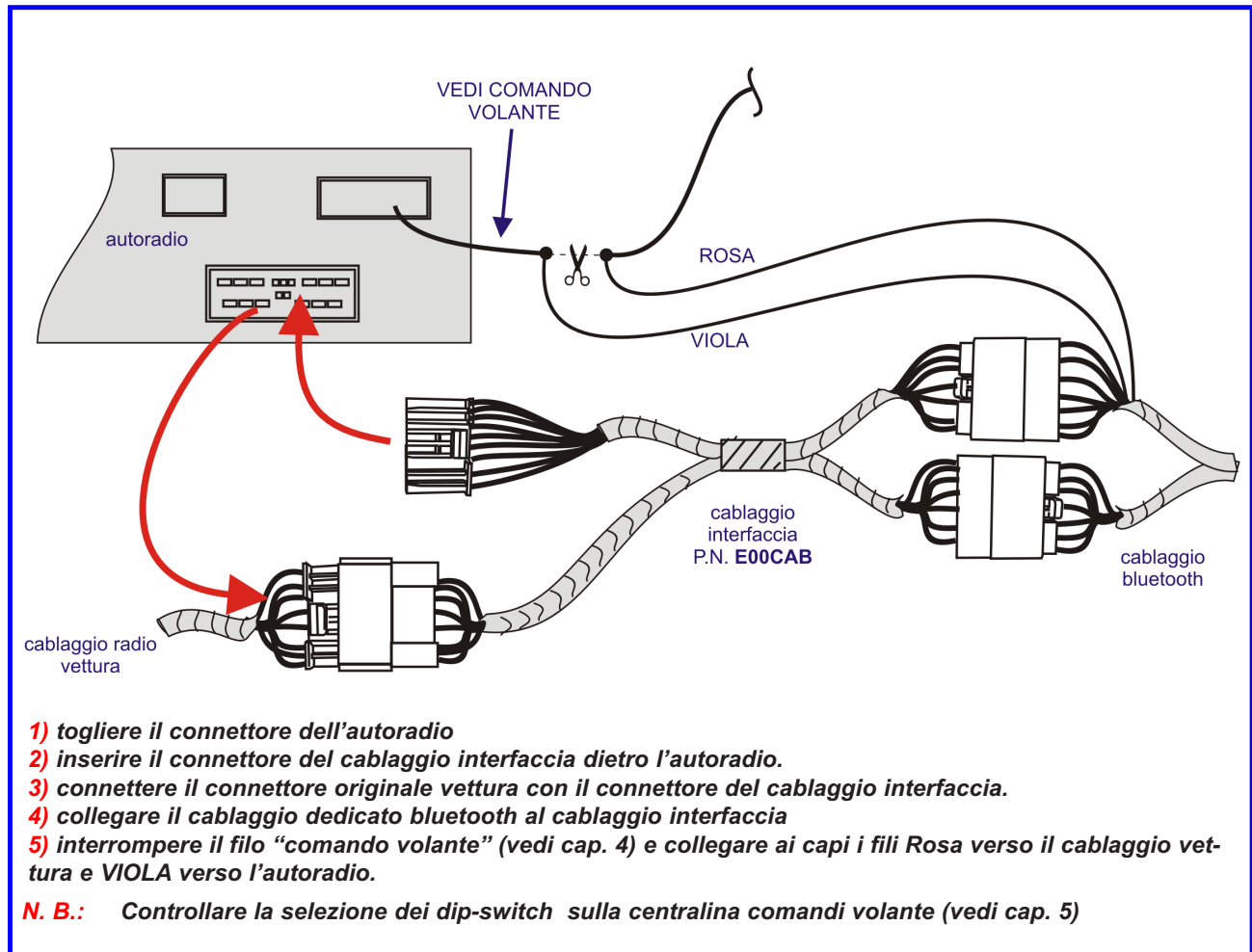

#### 4. Collegamenti comando al volante

**N. B.** A secondo della vettura da installare è necessario interrompere il cavo di collegamento tra la radio e i comandi al volante.

Per la semplice l'individuazione, seguire la tabella sottostante.

Interrompere il cavo e connettere al capo verso la radio il filo VIOLA del cablaggio Bluetooth e al capo verso il cablaggio vettura il filo ROSA del cablaggio Bluetooth

Civic '07	Filo ROSA/GRIGIO connettore grigio a 20 poli
Civic H '07	Filo ROSA/GRIGIO connettore grigio a 20 poli
FRV	Filo ARANCIONE/GRIGIO connettore verde a 10 poli
CRV	Filo ROSA/GRIGIO connettore grigio a 20 poli
CRV Navi	Filo ROSA/GRIGIO connettore verde a 22 poli

#### 5. Selezione centralina Comandi Volante

*Prima di procedere alla connessione della centralina Comandi Volante, è necessario accertarsi che sia selezionata correttamente rispetto alla tipologia vettura.*

Selezionare i dip-switch come indicato nella seguente figura.

Verificare che sulla centralina comandi al volante sia presente la revisione SW 00.12.00.30 oppure 01\_00\_01\_00 o successive.

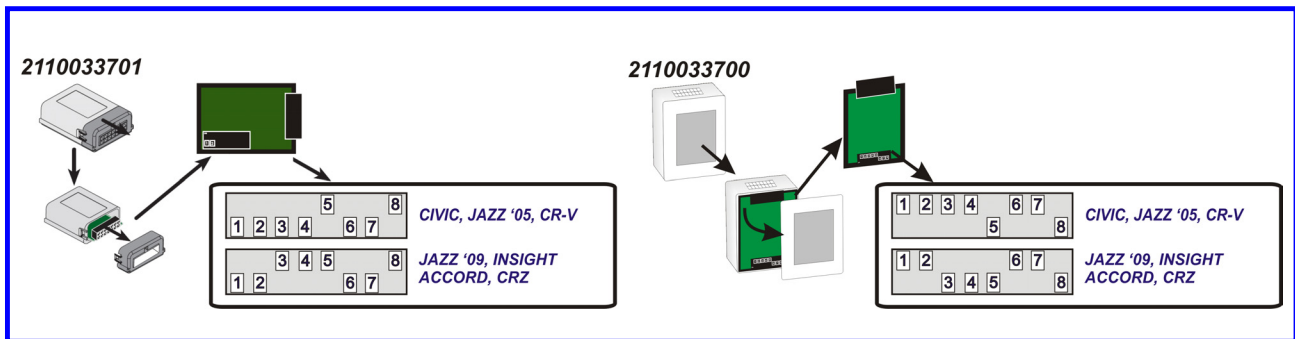

#### 6. Posizionamento centralina vivavoce Bluetooth

Posizionare la centralina Bluetooth all'interno della vettura in una posizione che non comprometta l'utilizzo e la sicurezza del veicolo. Fissare la centralina Bluetooth con il velcro fornito nel kit, prima dell'applicazione è necessario pulire accuratamente le parti con alcool.

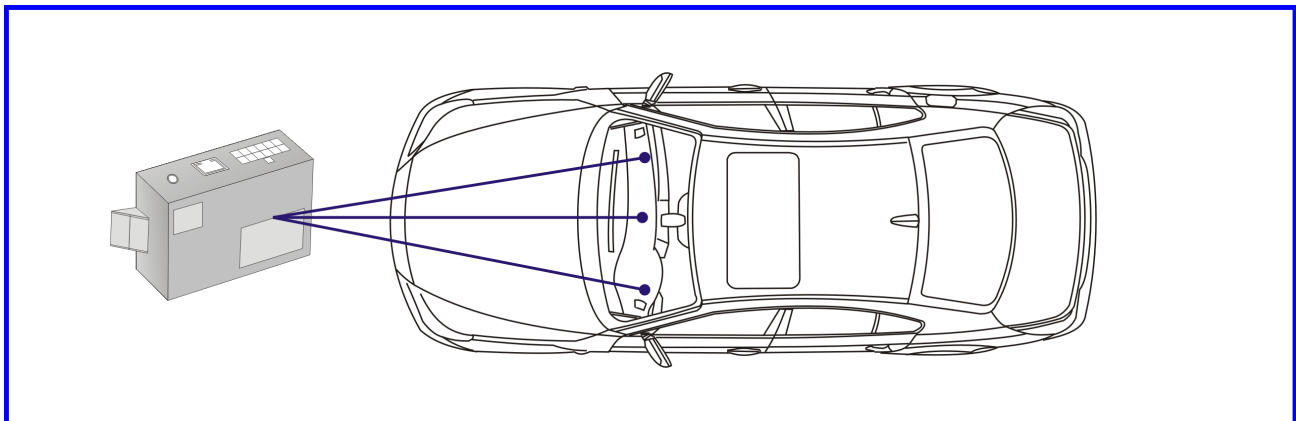

## 7. Posizionamento e collegamento microfono alta sensibilità

Posizionare il microfono nei pressi della plafoniera interna anteriore indirizzandolo verso il posto guida. Per il fissaggio utilizzare gli accessori forniti nel kit.

**N.B. E' estremamente importante che nelle vetture con AirBag testa a tendina, il cavo sotto la copertura del montante sia fissato ai ganci o al cablaggio originale.**

Per evitare disturbi audio, tenere il cavo del microfono il più lontano possibile dal cavo antenna dell'autoradio.

Evitare assolutamente di installare il microfono sul cristallo parabrezza anteriore o sul montante laterale, questi tipi di fissaggi, possono provocare disturbi audio e fruscii.

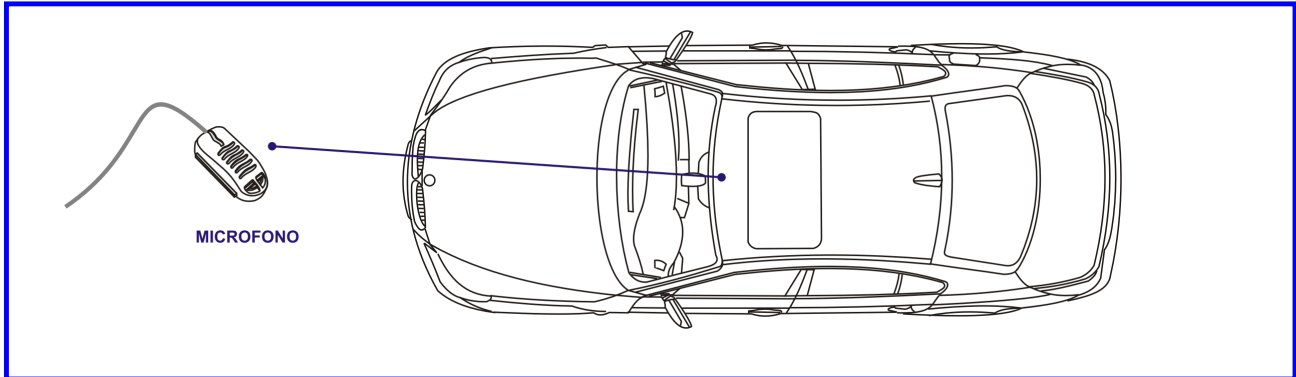

## 8. Posizionamento centralina comandi al volante

Posizionare la centralina comandi al volante all'interno della vettura in una posizione che non comprometta l'utilizzo e la sicurezza del veicolo. Fissare la centralina comandi al volante con il velcro fornito nel kit, prima dell'applicazione è necessario pulire accuratamente le parti con alcool.

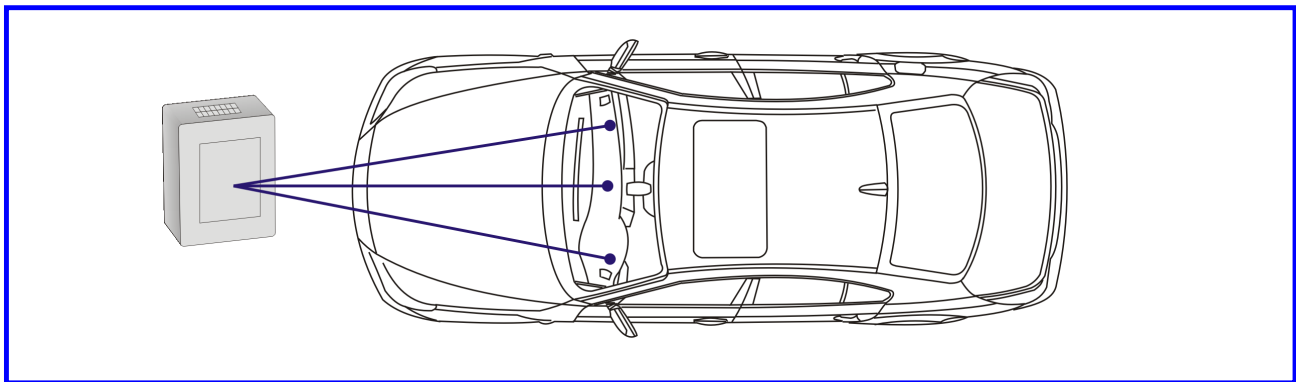

## 9. Collaudo

- Ricollegare la batteria della vettura.
- Verificare l'accensione dell'autoradio.
- Verificare il corretto funzionamento dei comandi al volante.

Per la verifica di abbinamento al telefono e funzionalità, fare riferimento alle istruzioni riportate sul manuale utente presente nel kit.

## 10. Risoluzione delle problematiche

### Apprendimento dei comandi volante

I comandi al volante Honda sono di tipo resistivo. Il valore resistivo a volte, può essere discordante da quanto appreso in fase di sviluppo prodotto.

E' possibile allineare i valori resistivi presenti sulla vettura tramite un apprendimento da effettuare sulla centralina comando al volante:

- 1) Spegner l'autoradio.
- 2) Scollegare la centralina comandi al volante dal sistema.
- 3) Aprire il coperchio della stessa ed individuare il pulsante posto sull'elettronica.
- 4) Premere il pulsante a lungo, collegare la centralina con il pulsante premuto; avverrà l'accensione fissa del LED; allo spegnimento del LED rilasciare il pulsante.
- 5) Premere e tenere premuto VOL+ (sul comando al volante).
- 6) Premere e tenere premuto pulsante sulla centralina elettronica fino all'accensione del LED.
- 7) Rilasciare il tasto sull'elettronica, quindi rilasciare il VOL+ (com vol).
- 8) Ripetere punto 5, 6 e 7 con tasto VOL- (com vol).
- 9) Ripetere punto 5, 6 e 7 con tasto CH+ (com vol).
- 10) Ripetere punto 5, 6 e 7 con tasto CH- (com vol).
- 11) Ripetere punto 5, 6 e 7 con tasto MODE (com vol).
- 12) L'interfaccia riprende a lampeggiare.
- 13) Scollegare e riconnettere la centralina e testare il sistema.

### Reset del modulo comandi volante

Nel caso in cui il sistema non dovesse funzionare correttamente o se la procedura di apprendimento comandi volante non fosse terminata con buon esito, è possibile ripristinare il valore di fabbrica utilizzando la seguente procedura:

- 1) Scollegare la centralina comandi al volante
- 2) Impostare i Dip Switch come in figura:

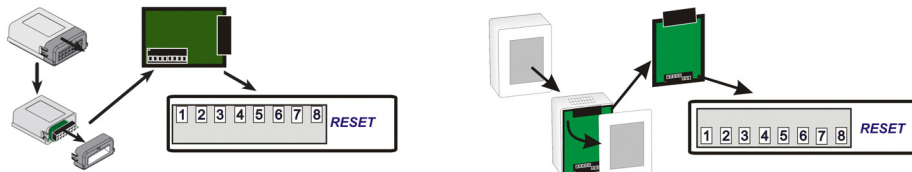

- 3) Collegare il modulo al connettore fino a quando il LED inizia a lampeggiare ad intermittenza continua
- 4) Rimuovere la centralina e rileszionare i dip switch secondo la corretta tipologia illustrata nelle pagine precedenti.
- 5) Riconnettere il modulo al sistema.